

# WECHSELSÄULE DIN 9825, TOL. H4, MIT BUND

Artikel-Nr.: 1112.d<sub>1</sub>.L<sub>1</sub>



**Werkstoff:**

Stahl, randschichtgehärtet  
 Oberflächenhärte: 60 + 4 HRC  
 Einhärtungstiefe: 1,5 + 1 mm

**Ausführung:**

feinstgeschliffen, superfinished

**Hinweis:**

Führungssäulen sind nur für Gleitführungen geeignet.

Haltestücke 1311. separat bestellen:

– bis d<sub>1</sub> = 32 mit **drei** Haltestücken

– ab d<sub>1</sub> = 38 mit **vier** Haltestücken

**Bestellbeispiel:** d<sub>1</sub> = 40, L<sub>1</sub> = 200

1112.040.200

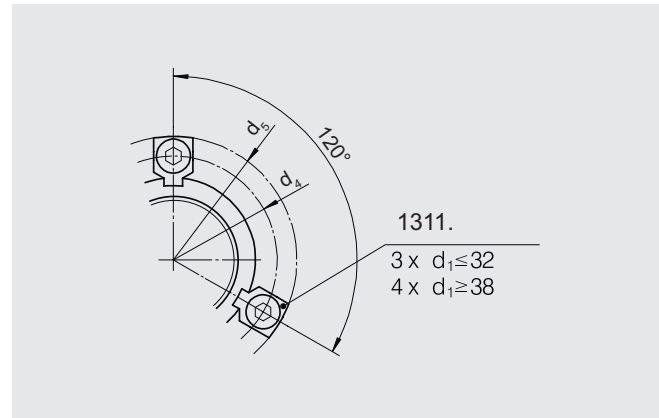
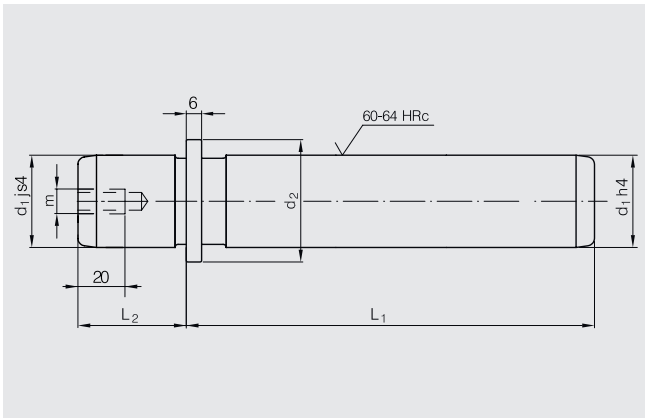

d <sub>1</sub>	15-16	19-20	24-25	30-32	38-40	48-50	60-63	80
d <sub>2</sub>	22	25	32	40	50	63	80	95
d <sub>4</sub>	33	36	43	51	61	74	91	106
d <sub>5</sub>	45,7	48,7	55,7	63,7	73,7	86,7	103,7	118,4
m	M8	M8	M8	M8	M8	M8	M8	M12
L <sub>2</sub>	20	23	30	37	37	47	47	60
L <sub>1</sub>								
100	•	•	•					
112	•	•	•	•				
125	•	•	•	•	•			
140	•	•	•	•	•	•		
160	•	•	•	•	•	•	•	
180	•	•	•	•	•	•	•	
200	•	•	•	•	•	•	•	•
224			•	•	•	•	•	•
250			•	•	•	•	•	•
280				•	•	•	•	•
315				•	•	•	•	•
355					•	•	•	•
400						•	•	•