

KUGELFÜHRUNGSBUCHSE DIN 9891, MIT FLANSCH, TYP 44

Artikel-Nr.: 1253.44.d₁

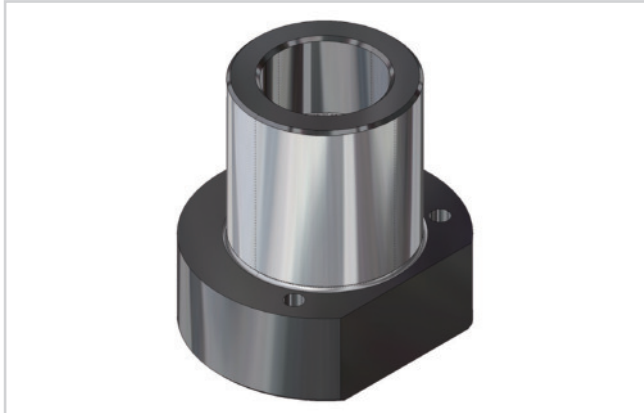

Werkstoff:

Buchse: Werkzeugstahl
Härte: 61 ± 2 HRC

Ausführung:

Laufflächen gehont. Aufnahmedurchmesser feingeschliffen.

Hinweis:

Lieferung ohne Schrauben.
Aufnahmebohrung H5. Die Führungsbuchse wird mit drei Schrauben DIN EN ISO 4762 befestigt.

Bestellbeispiel: d₁ = 40
1253.44.040

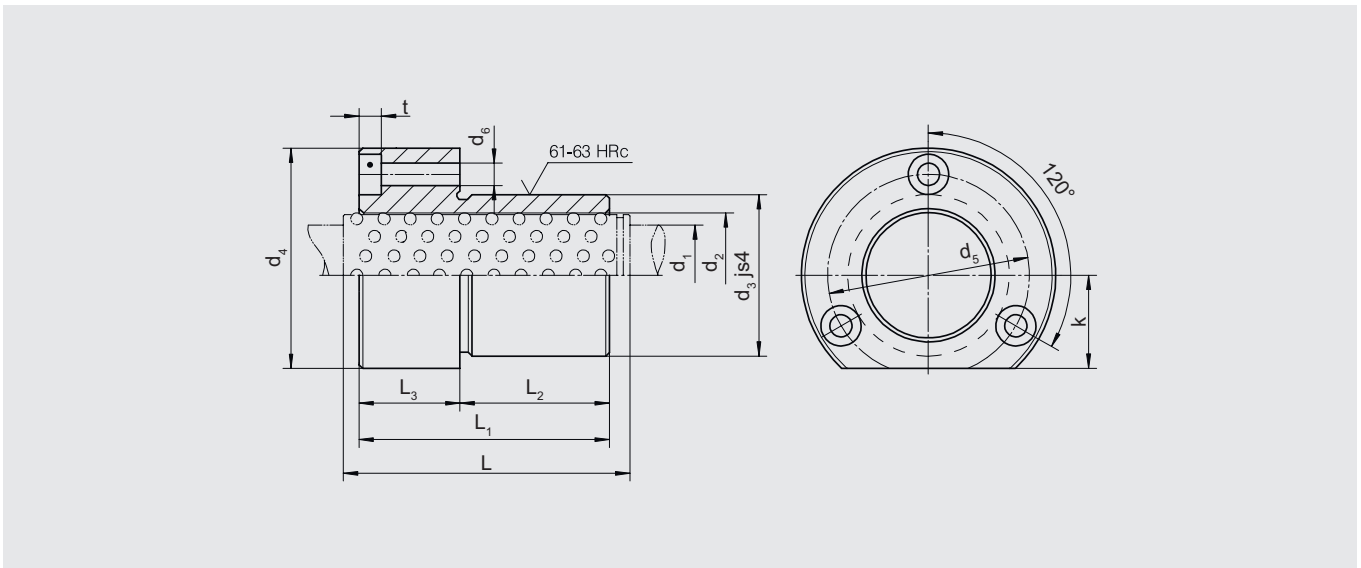

d ₁	19	20	24	25	30	32	38	40	48	50	60	63	80
d ₂	25	26	30	31	38	40	46	48	56	58	68	71	92
d ₃	32	32	40	40	48	48	58	58	70	70	85	85	105
d ₄	50	50	63	63	72	72	85	85	104	104	120	120	148
d ₅	40	40	50	50	58	58	70	70	86	86	100	100	125
d ₆	4,5	4,5	5,5	5,5	5,5	5,5	6,6	6,6	9	9	9	9	11
k	18	18	23	23	28	28	33	33	38	38	46	46	56
t	4,6	4,6	5,7	5,7	5,7	5,7	6,8	6,8	9	9	9	9	11
L	71	71	71	71	80	80	95	95	120	120	120	120	140
L ₁	52	52	62	62	72	72	77	77	102	102	102	102	125
L ₂	37	37	37	37	47	47	47	47	60	60	60	60	75
L ₃	15	15	25	25	25	25	30	30	42	42	42	42	50